

Закаточная машинка для жестяных банок

Закатывать жестяные банки
ещё никогда не было так просто
и быстро!

- Углеродистая сталь с антикоррозийным покрытием
- Закаленные закаточные ролики
- Подшипники защищены от грязи и влаги
- Плавный ход
- Под правую и левую руку
- 5 самых ходовых размеров банок -
4, 7, 9, 46, 43
- Ролики для банок 2, 3, 5, 6, 8, 38, 10, 11
можно приобрести отдельно

Схема

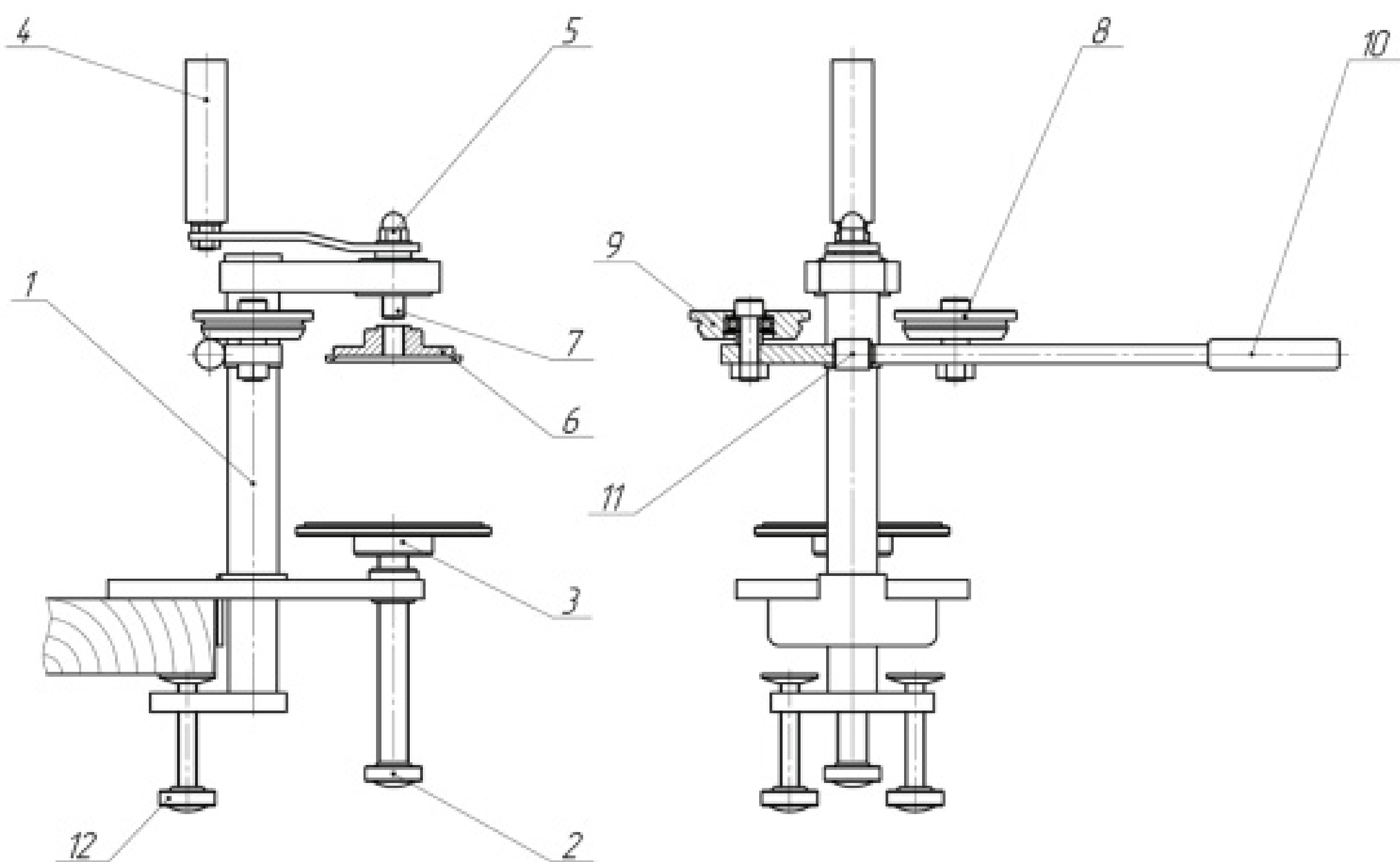

- 1 - корпус
- 2 - винт поджатия банки
- 3 - “стол” (подставка для банки)
- 4 - ручка вращения банки
- 5 - колпачковая гайка
- 6 - прижим для банок
- 7 - ось прижима
- 8, 9 - закатные ролики
- 10 - рычаг роликовой планки
- 11 - резьбовая втулка
- 12 - зажимные винты

Технические характеристики

Тип	Машинка для закатки жестяных банок «Домашний Стандарт»
Назначение	Для герметичной закатки цилиндрических жестяных банок с крышками по ГОСТ 5981-2011
Габаритные размеры	280x380x400 мм
Масса в сборе	3,9 кг (без прижимов для банок)
Толщина столешницы	До 40 мм

Комплектация

Машинка для закатки в сборе	1 шт.
Рычаг роликовой планки	1 шт.
Прижим для банок 72,8 мм	1 шт.
Руководство по эксплуатации	1 шт.
Упаковка	1 шт.

Для каких банок подходит

Тип банок по ГОСТ 5981-11	4; 7; 9; 43; 46
Вид банок	Цилиндрические жестяные
Внутренние диаметры	72,8 мм
Допустимые значения высоты банок	30 — 115 мм

Соотношение номера банки с её диаметром и объёмом

Обозначение № банки	Внутренний диаметр в мм	Наружный диаметр в мм	Высота банки в мм	Вместимость банки в литрах
4	72,8	76	70	0,26
7			84	0,32
9			95	0,37
46			109	0,425
43			114	0,445
38	83,4	87	46	0,21
5			52	0,24
6			57	0,27
2	99	103	30,5	0,175
3			40,4	0,25
8			53,2	0,353
11			70	0,475
12			82	0,58

Как ухаживать за машинкой

1. После использования машинки для закатки жестяных банок «Домашний стандарт» её необходимо протереть влажной тряпкой и высушить.
2. При необходимости смазать подвижное соединение роликовой планки с осью машинки и рабочие поверхности роликов машинным маслом или маслом И-20 («веретёнкой»).
3. Хранить машинку для закатки следует в сухом месте.